

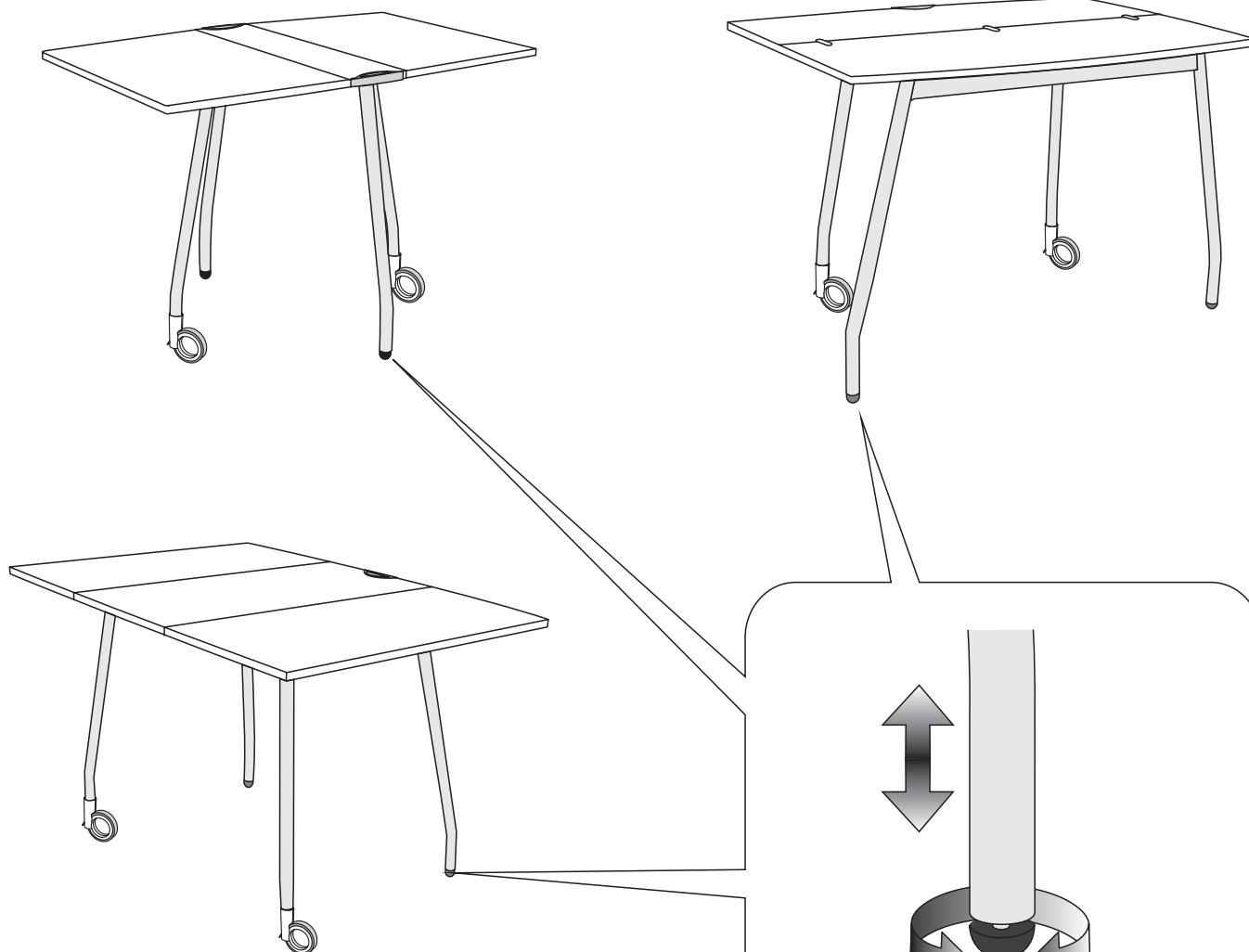

H-A 4062 01 00



ASSARREDO
FEDERLEGNO-ARREDO

Certified Quality System



Calligaris s.p.a.
Via Trieste, 12
33044 Manzano
(Udine) Italy
Tel.+39 0432 748211
Fax+39 0432 750104
www.calligaris.it



- I Pezzo di ricambio.
- GB Spare part.
- D Ersatzteil.
- F Pièce en échange / s.a.v.
- E Repuesto

calligaris

Copyright © Calligaris s.p.a. - Tutti i diritti riservati - All right reserved

Apertura-Opening-Öffnung-Ouverture-Apertura

CS/4062-O CS/4062-R BLITZ

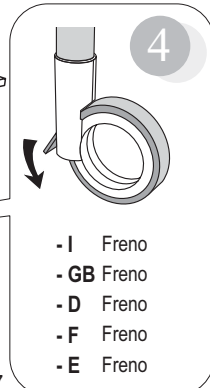
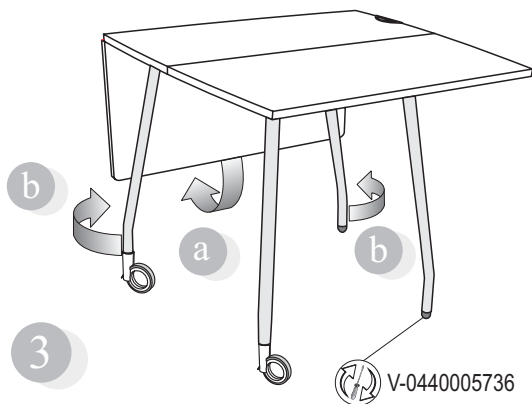
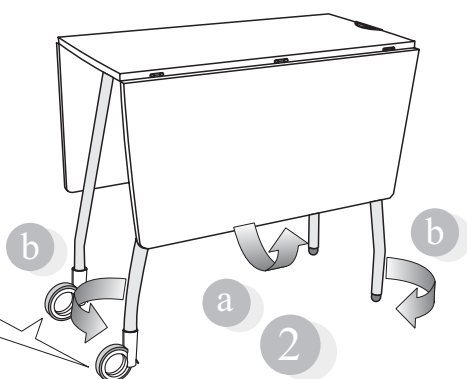
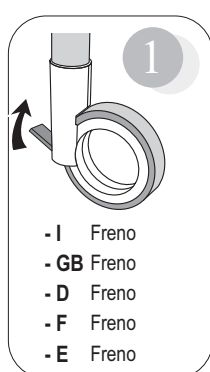

Chiusura-Closing-Verschluss-Fermeture-Cierre

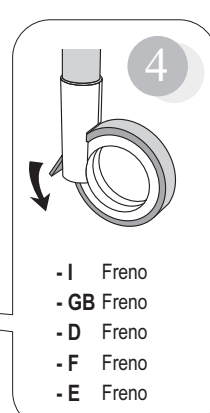
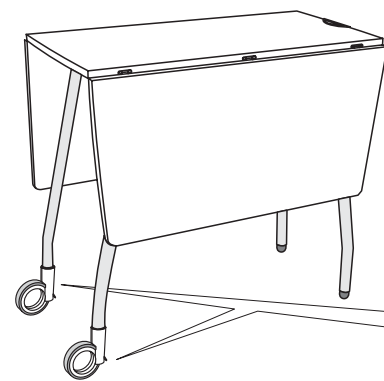
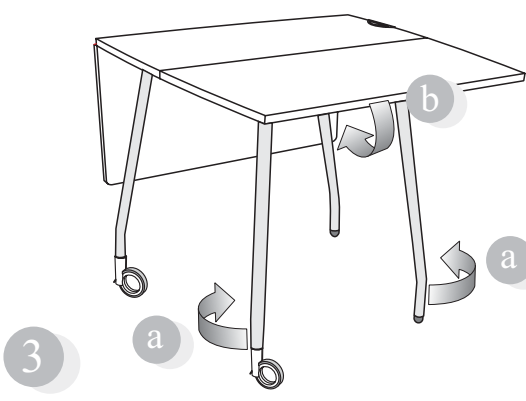
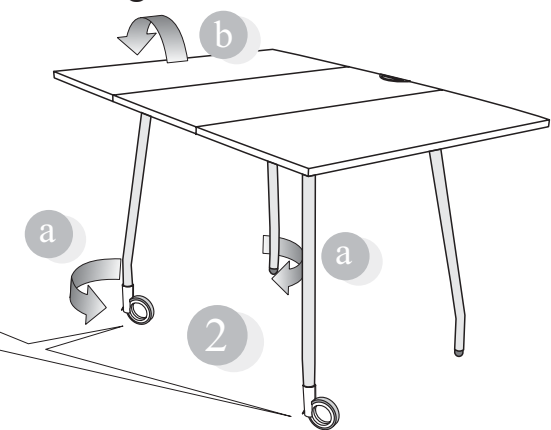
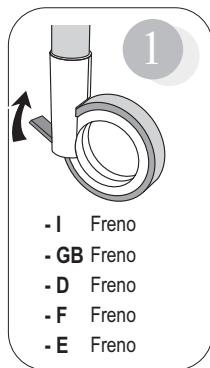

Apertura-Opening-Öffnung-Ouverture-Apertura

CS/4062- Book BLITZ

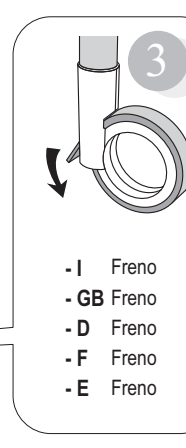
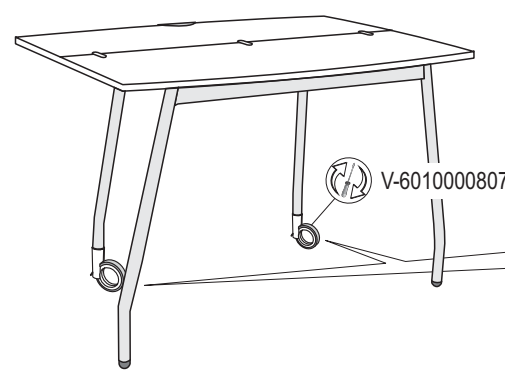
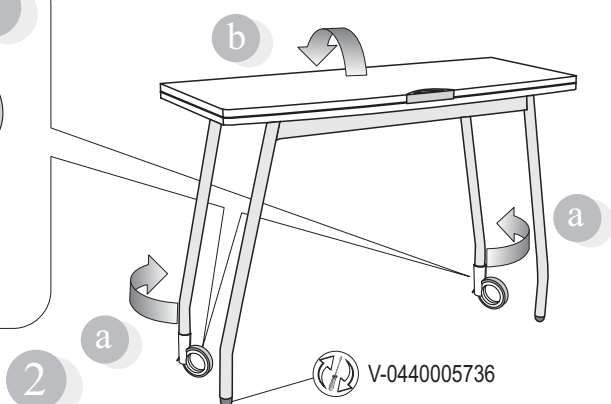
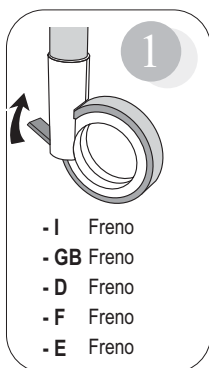

Copyright © Calligaris s.p.a. - Tutti i diritti riservati - All right reserved

COMUNICAZIONI AL CLIENTE	CUSTOMER INFORMATION	MITTEILUNG AN DIE KUNDEN	COMMUNICATIONS AU CLIENT	COMUNICACIONES AL CLIENTE
LA PRESENTE SCHEDA PRODOTTO DEVE ESSERE CONSEGNATA AL CLIENTE UNITAMENTE ALLA MERCE ACQUISTATA	THIS PRODUCT LIST MUST BE DELIVERED TO THE CUSTOMER TOGETHER WITH THE PURCHASED MATERIAL	DIE VORLIEGENDE KARTE MIT DEN TECHNISCHEN DATEN DES PRODUKTS IST DEM KUNDEN ZUSAMMEN MIT DEM EINGEKkauFTEN PRODUKT ZU ÜBERGEBEN	LA FICHE PRODUIT DOIT ÊTRE REMISE AU CLIENT AVEC LA MARCHANDISE	LA FICHA DE PRODUCTO DEBE ENVIARSE AL CLIENTE JUNTO A LA MERCANCIA
Tavolo: 'Blitz-Blitz Fast' Modello: CS/4062-4068 Materiali Base in metallo verniciato	Table: 'Blitz-Blitz Fast' Model: CS/4062-4068 Materials Base in lacquered metal	Tisch: 'Blitz-Blitz Fast' Modell: CS/4062-4068 Materialien Basis aus lackiertem Metall	Table: 'Blitz-Blitz Fast' Modèle: CS/4062-4068 Matériaux Base en métal verni	Mesa: 'Blitz-Blitz Fast' Modelo: CS/4062-4068 Materiales Base en metal barnizado
Piano in particelle di legno a bassa emissione di formaldeide in conformità alle normative europee classe E1 e alle normative USA, nobilitato	Top made of wooden chipboard with low formaldehyde emission, in compliance with class E1 European standards and US regulations, melaminated	Platte aus Holzspänen mit niedrigen Formaldehydausstoßwerten gemäß den Europäischen Vorschriften Klasse E1 und allen us-amerikanischen Vorschriften, Buche melaminbeschichtet	Plateau en bois aggloméré à émission limitée de formaldéhyde conformément aux normes européennes E1 et normes USA, mélaminé	Encimera de partículas de madera de baja emisión de formaldehído en conformidad con la normativa europea clase E1 y con las normativas USA, refinada
Istruzioni d'uso Per il montaggio fare riferimento alle relative istruzioni	User instructions Refer to the instructions for assembly	Gebrauchsanweisung Zur Montage die entsprechende Gebrauchsanweisung konsultieren	Instructions Pour l'assemblage voir les instructions	Instrucciones de uso Para el montaje seguir las instrucciones al pie de la letra
Al fine di garantire la stabilità e la durata nel tempo dell'articolo, si consiglia di verificare periodicamente il corretto serraggio delle viterie	In order to guarantee stability and life of the article, periodically check that the screws are correctly tightened	Zur Gewährleistung der Stabilität und der Beständigkeit des Artikels, ist die regelmäßige Prüfung der korrekten Schraubenbefestigung ratsam	Afin de garantir la stabilité et la durée de l'article il est conseillé de vérifier périodiquement le serrage des vis	Al fin de garantizar la estabilidad y la duración en el tiempo del artículo, se aconseja controlar periódicamente que los tornillos sean correctamente apretados
Il prodotto non è adatto ad uso esterno	The product is not suitable for outdoor use	Das Produkt ist für die Außenanwendung nicht geeignet	Le produit n'est pas prévu pour l'extérieur	El producto no es apto para el uso en exteriores
Non salire sul tavolo	Do not climb on the table	Steigen Sie nicht auf den Tisch	Ne pas monter sur la table	No subirse sobre la mesa
Il tavolo può essere spostato solo se è chiuso	Table can be moved only if it is in closing position	Der Tisch ist nur mit zugaklappten Klappplatten zu versetzen	La table peut être déplacée seulement si elle est fermée	La mesa se puede desplazar sólo si está cerrada
In caso di apertura/chiusura del piano fare attenzione a non infrangere le dita	When opening/closing the top, be careful not to trap fingers	Beim Öffnen und Schließen der Platte ist darauf zu achten, daß die Finger nicht eingeklemmt werden	Pendant l'ouverture/fermeture du plateau faire très attention à ne pas se coincer les doigts	En caso de apertura o cierre de la encimera, poner atención a los dedos
Il contatto delle superfici del prodotto con corpi caldi può danneggiare il materiale	Contact with hot items can damage the surface	Der Kontakt der Oberflächen des Produktes mit warmen Körpern kann das Material schädigen	Le contact de la surface du dessus avec des corps chauds peut endommager le matériel	El contacto de la superficie del producto con cuerpos calientes puede degenerar el material
Per interventi di straordinaria manutenzione o di riparazione rivolgersi al rivenditore di fiducia	For major maintenance or repairs, consult the retailer	Wenden Sie sich für außerordentliche Wartungsarbeiten oder Reparaturen an den Händler Ihres Vertrauens	Pour toute intervention d'entretien extraordinaire ou de réparation, contacter le revendeur	En caso de reparaciones o de mantenimiento extraordinario dirigirse al comercio vendedor
Una volta dismessi il prodotto od i suoi componenti non vanno dispersi nell'ambiente, ma conferiti ai sistemi pubblici di smaltimento rifiuti	Once the product or its components are no longer used, make sure that they are disposed of correctly through the public waste disposal services	Wenn das Produkt oder seine Komponenten keine Verwendung mehr findet, dann muß es entsprechend über öffentliche Müllsysteme entsorgt werden	A la fin de son utilisation, le produit ou ses éléments ne doivent pas être abandonnés dans l'environnement, mais déposés auprès des centres de traitement et d'élimination des déchets	Cuando se desecha el producto utilizar los canales apropiados
Consigli di manutenzione Per la pulizia delle parti in legno, utilizzare esclusivamente prodotti specifici	Maintenance recommendations To clean wooden parts, use products that are specifically for wood	Wartungshinweise Verwenden Sie zur Reinigung der Holzteile ausschließlich Produkte, die speziell für Holz geeignet sind	Conseils d'entretien Pour le nettoyage des parties en bois, utiliser exclusivement des produits spécifiques pour le bois	Consejos de mantenimiento Para la limpieza de las partes de madera, utilizar exclusivamente productos específicos para la madera
Per la pulizia delle parti in metallo, utilizzare esclusivamente prodotti specifici	To clean metal parts, use products that are specifically for metal	Verwenden Sie zur Reinigung der Metallteile ausschließlich Produkte, die speziell für Metall geeignet sind	Pour le nettoyage des parties en métal, utiliser exclusivement des produits spécifiques pour le métal	Para la limpieza de las partes metálicas, utilizar exclusivamente productos específicos para el metal
Non usare prodotti abrasivi	Do not use abrasive products	Benutzen Sie keine Schleifmittel	Ne pas utiliser des produits abrasifs	No usar productos abrasivos
La Calligaris S.p.A. declina ogni responsabilità derivante da un uso improprio dell'oggetto sopra descritto	Calligaris S.p.A. disclaims any responsibility deriving from incorrect use of the above mentioned object	Die Calligaris S.p.A. übernimmt keine Haftung bei unsachgemäßem Gebrauch des Produkts	Calligaris S.p.A. décline toute responsabilité en cas d'utilisation erronée de l'objet indiqué ci-dessus	Calligaris S.p.A. declina toda responsabilidad derivada de una utilización inapropiada de los objetos arriba descritos

Chiusura-Closing-Verschluss-Fermeture-Cierre

CS/4062- Book BLITZ

1

- I Freno
- GB Freno
- D Freno
- F Freno
- E Freno

2

3

- I Freno
- GB Freno
- D Freno
- F Freno
- E Freno

Apertura-Opening-Öffnung-Ouverture-Apertura

CS/4068 BLITZ FAST

1

- I Freno
- GB Freno
- D Freno
- F Freno
- E Freno

2

3

4

- I Freno
- GB Freno
- D Freno
- F Freno
- E Freno

Chiusura-Closing-Verschluss-Fermeture-Cierre

1

- I Freno
- GB Freno
- D Freno
- F Freno
- E Freno

2

3

4

- I Freno
- GB Freno
- D Freno
- F Freno
- E Freno